

# Bouwtips



## Houten romp

Zorg er altijd voor dat de spanten haaks op kiel staan! Het gebruik van een bouwhelling (Billing Boats nr. 301) vereenvoudigt deze taak (Fig. 1).

Daarna dekken en schotten aanbrengen. Als de lijm goed droog is, moeten de spanten in het verloop van de romp gevijld en geschuurd worden (Fig.2). Hierdoor verkrijgt men een groter lijmvlak voor de huidlatten en voorkomt men het ontstaan van lelijke bulten in de romp, die er later niet meer uit te schuren zijn.

Er zijn verschillende manieren om een romp te bekleden. Wij hebben ervoor gekozen om eerst vanaf het dek naar beneden te werken en daarna vanaf het dek naar boven.

Begin met het aanbrengen van een huidlat op de spanten met de bovenrand van de lat gelijk met de bovenkant van het dek. Zet deze lat op de spanten vast met glaskopspelden, nog niet lijmen. Zet daarna de volgende lat met een speld vast op de middelste spant en druk hem naar voor en naar achter tegen de spanten. Als deze lat de bovenliggende lat ergens overlapt, dit dan met een potlood aftekenen op de onderliggende lat. Hierna beide latten verwijderen en het afgetekende gedeelte op de eerste lat verwijderen (dit heet verjongen). Nú pas de eerste lat vastlijmen en met spelden vastzetten tot de lijm goed droog is. De latten worden tegen de spanten en tegen elkaar gelijmd. Deze procedure verder volgen tot de romp dicht is. Het dichtmaken van de romp moet om en om gebeuren, d.w.z. eerst een lat links, dan een lat rechts, dan weer een links enz., dit om het kromtrekken van de romp te voorkomen. Latten die sterk gebogen moeten worden bij voorof achtersteven, kunnen het best in de stoom van een fluitketel gehouden worden tot ze soepel gebogen kunnen worden. Daarna op de romp aanbrengen, met spelden vastzetten, in vorm laten drogen en vastlijmen. Als de onderkant van de romp dicht is, de romp vanaf het dek naar de toppen van de spanten dichtmaken. Door het volgen van deze methode is het gebruiken van spijkertjes overbodig, wat als voordeel heeft dat ze later niet kunnen gaan roesten. Gebruikt U tóch spijkertjes, dan moeten ze bij een varende model goed doorgeslagen worden, waarna de gaatjes met plammuur gedicht moeten worden.

Als de romp helemaal dicht is kan hij glad geschuurd worden, waarna eventuele berghouten (stootranden) en potdeksels (afdeklatten op bovenste huidlat) aangebracht kunnen worden.

Indien de romp gebeitst moet worden, dient overtollige lijm direct met een vochtige doek verwijderd te worden, daar opgedroogde lijm geen beits opneemt.

**Fig.1**

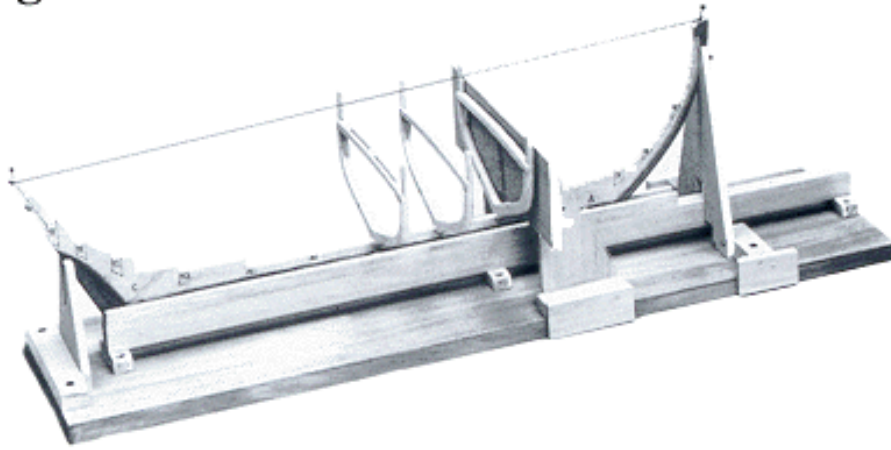

**Fig.2**

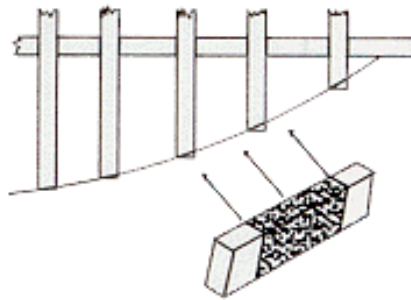

**Fig.3**

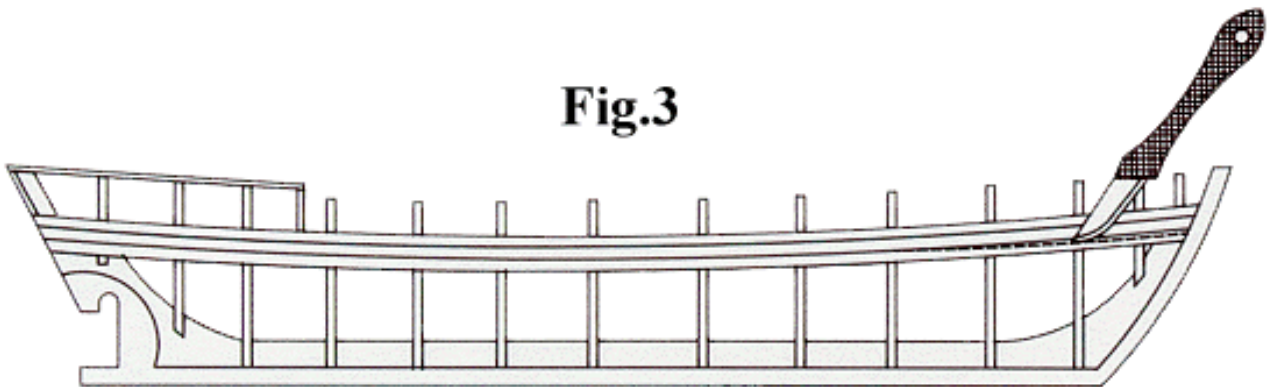

## ABS romp

Snij de romp uit door een scherp mes verscheidene keren door de ingeperste lijnen te halen en de overtollige stukken plastic af te breken (Fig.1). Indien men probeert in één keer de randen af te snijden, is de kans groot dat het mes de lijn niet volgt en er naast schiet, met alle vervelende gevolgen van dien.

Prik de gaten voor roerkoningen en schroefassen en vijl ze met een rond vijltje precies op maat. Breng ze nu aan en lijm ze vast met 2-componenten lijm (Fig.2). Zorg ervoor dat de schroefassen zo veel mogelijk in lijn staan met de motorassen; hierdoor vermijdt men onnodige spanning óp en slijtage ván de koppelingen. Lijm de steunlatten voor het dek in de romp en breng het dek aan.

Was de romp met afwasmiddel om de vet-aanslag te verwijderen en teken de waterlijn als op Fig.1 (schuren en schilderen); daarna de romp schilderen.

**Fig.1**

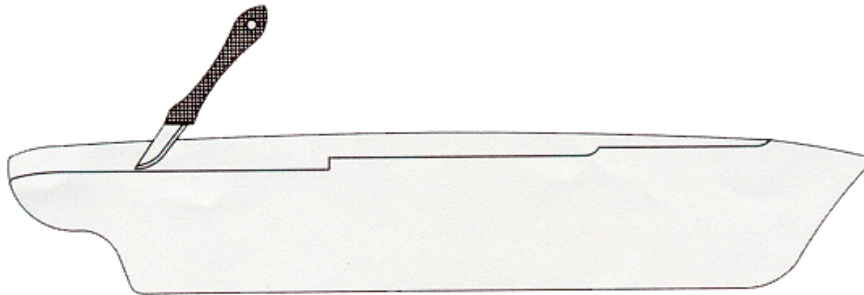

**Fig.2**

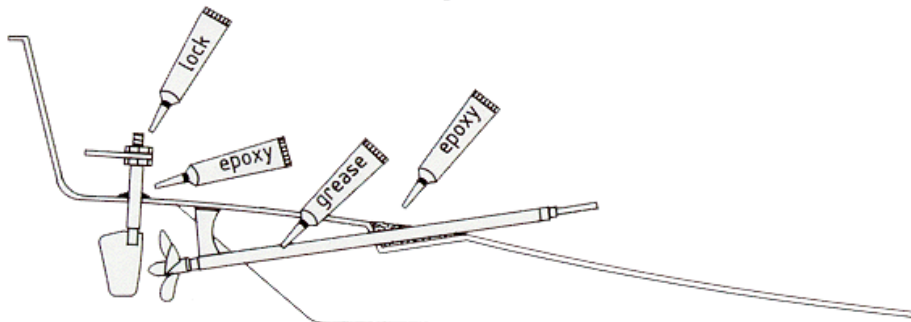

# Dek

Het dek kan, afhankelijk van Uw eigen voorkeur, op verschillende manieren afgewerkt worden. De eenvoudigste methode is om met een hard, scherp potlood de deknaden na te trekken en het dek met lak, vernis of beits te verven.

Mooier is het om het dek met dunne latjes te bekleden en tussen de latjes dun garen aan te brengen om breeuwnaden te simuleren. (Fig.1).

Dekhuizen, bovenlichten e.d. kunnen het beste van te voren in hun geheel samengesteld en gelakt worden; daarna pas op het dek aanbrengen.

Het is een goed idee om alle plastic onderdelen vóór het lakken even in afwasmiddel schoon te maken; dit verwijdert de vettige laag die er tijdens het productie-proces op kan komen.

**Fig.1**

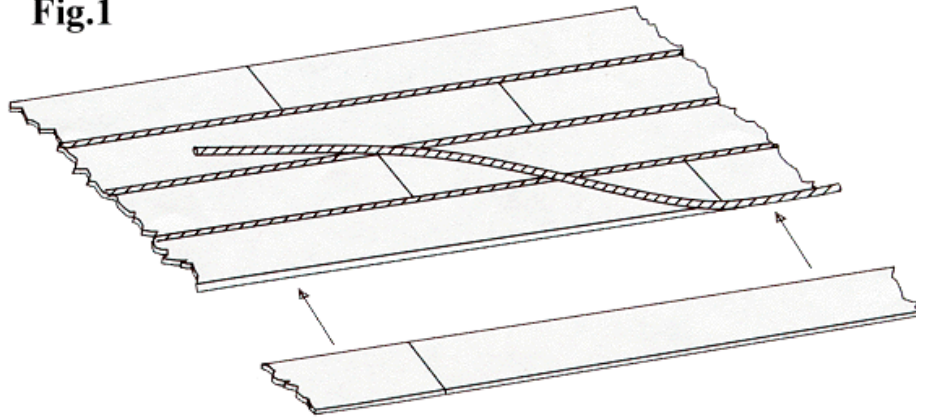

**Fig.2**

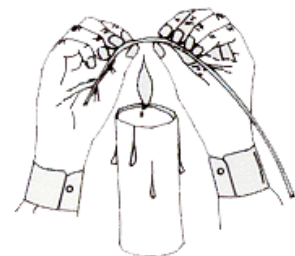

## Schuren en schilderen

De volgende procedure voor schuren en schilderen mag moeilijk en tijdrovend lijken. U moet er echter aan denken dat het van groot belang is voor het aanzicht van het gehele model. Alle extra tijd die wordt besteed aan het schuren en schilderen, draagt bij aan het uiteindelijke resultaat.

Begin eerst met een laag grondverf. Dan schuren, kieren dichtn met plamuur, weer gronden en schuren. Dit herhalen tot de romp helemaal glad is. Hierna kan de romp afgelakt worden.

Als de lak helemaal droog is kan de waterlijn getekend worden (zie tekening). Plak de romp boven de waterlijn af met afplakband en lak de romp onder de waterlijn (Fig.1).

Het afplakband eraf halen als de verf helemaal droog is. Bij rompen van schepen die gebeitst of gevernist worden géén plamuur gebruiken, maar alleen schuren. Eventuele kieren kunnen het best met splinters hout opgevuld worden

**Fig.1**

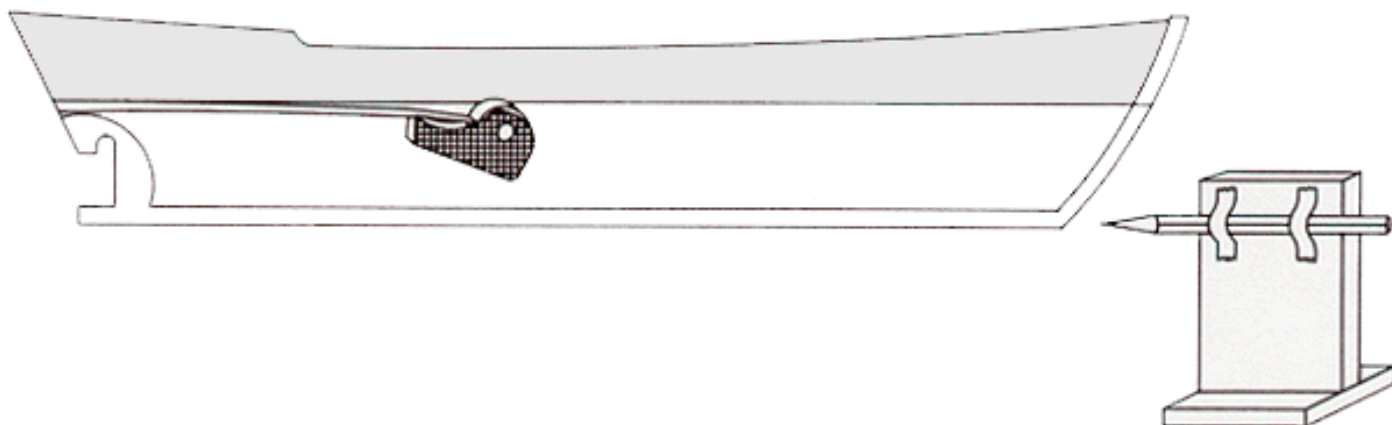

## Masten, ra's en tuigage

Het is een goed idee om de masten en ra's te lakken of te beitsen vóórdat de beslagdelen zoals oogbouten, blokken e.d. erop aangebracht worden. Bij een model met zeilen, eerst de zeilbanen met de naaimachine stikken en daarna met blokken e.d. aan de ra's bevestigen.

Hierna kunnen de masten geplaatst en met behulp van de stagen en wanten gefixeerd worden.

Op de volgende tekeningen wordt aangegeven hoe de zeilen te naaien en wanten, blokken e.d. aan te brengen.

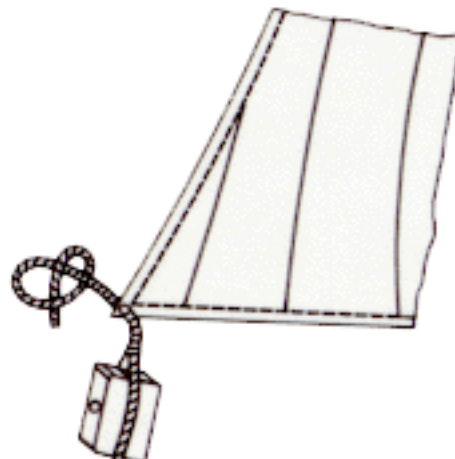
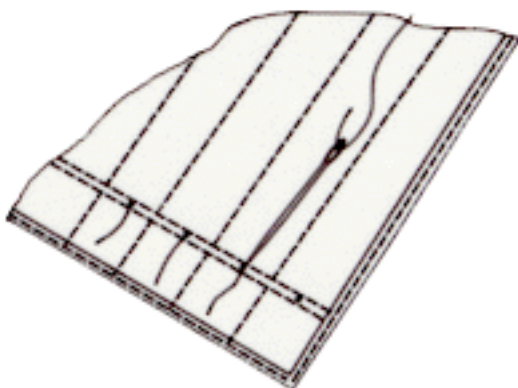
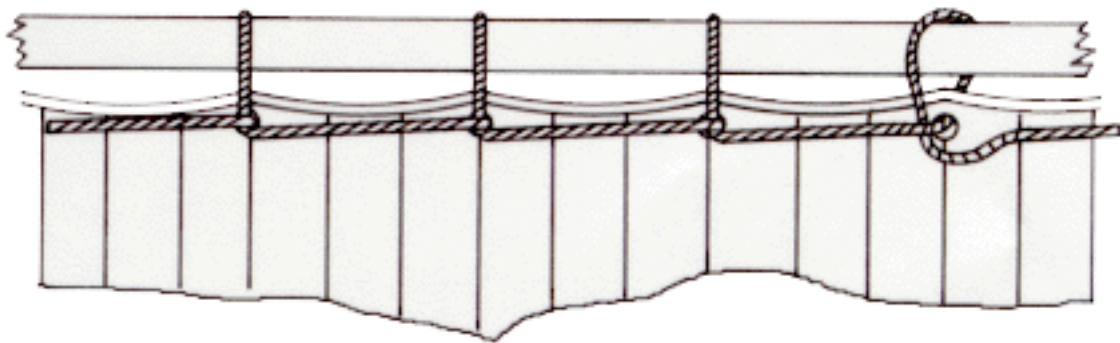

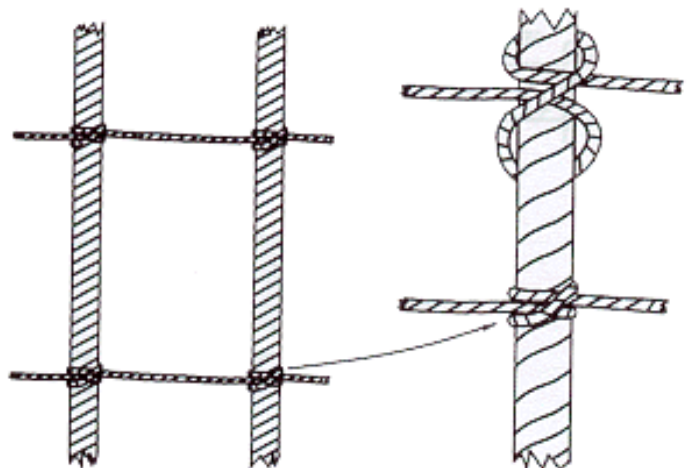
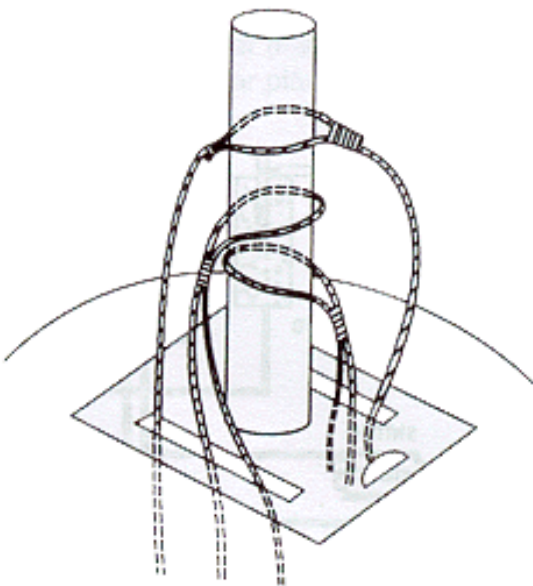
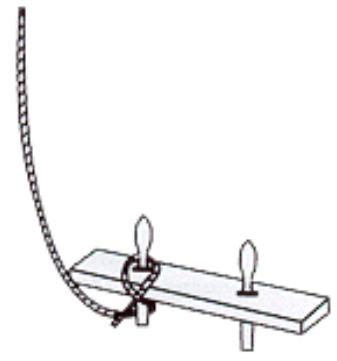
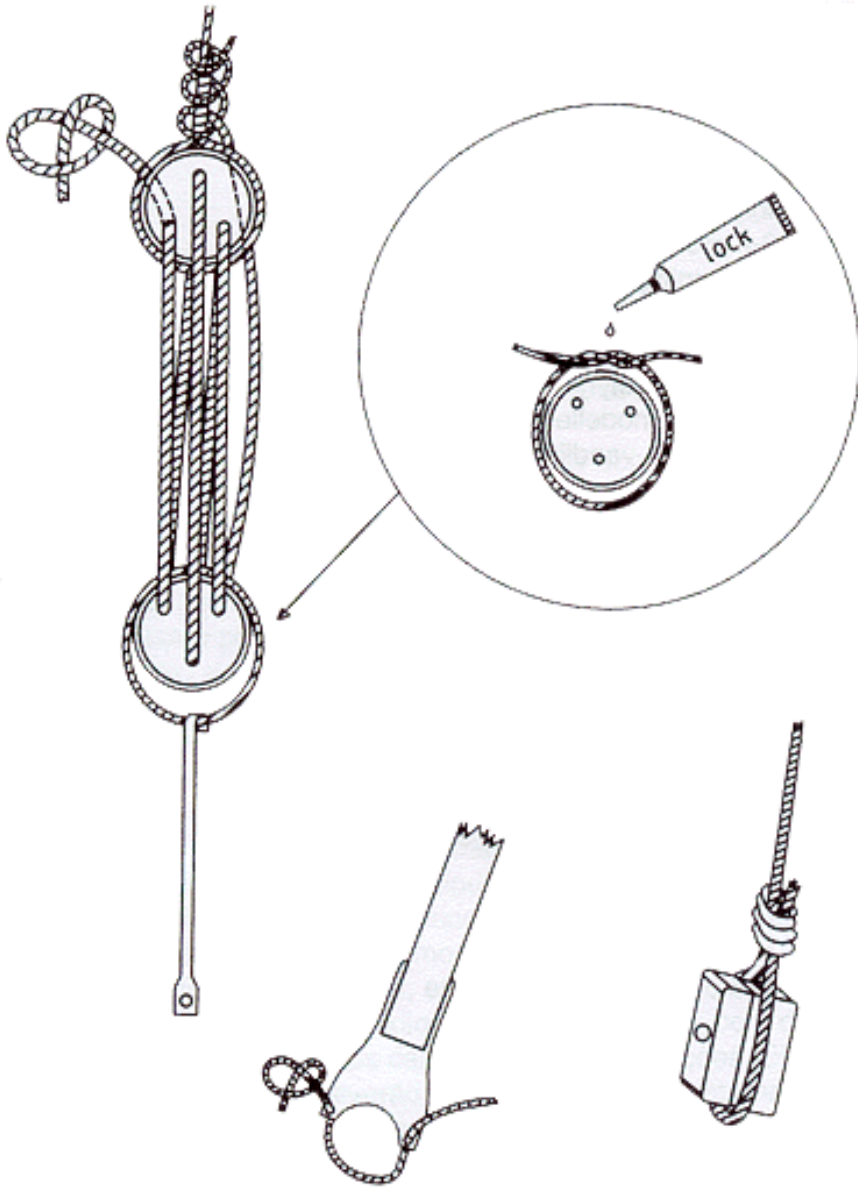



# Kleurenkaart

Billing Boats No.	1	= White	
Billing Boats No.	2	= Duck Egg Blue	
Billing Boats No.	3	= Emerald	
Billing Boats No.	4	= Orange	
Billing Boats No.	5	= Tan	
Billing Boats No.	6	= Hull Red	
Billing Boats No.	7	= Sea Blue	
Billing Boats No.	8	= Brunswick Green	
Billing Boats No.	9	= Bright Red	
Billing Boats No.	10	= Matt Lemon	
Billing Boats No.	11	= Black	
Billing Boats No.	12	= Pale Grey	
Billing Boats No.	13	= Trainer Yellow	
Billing Boats No.	13+	= Matt Linen	
Billing Boats No.	14	= Matt White	
Billing Boats No.	15	= Gold	
Billing Boats No.	16	= Silver	
Billing Boats No.	17	= Clear Poly	
Billing Boats No.	18	= Mediterranean Blue	
Billing Boats No.	19	= Matt Aircraft Blue	
Billing Boats No.	20	= Satin Brown	
Billing Boats No.	21	= Crimson	
Billing Boats No.	23	= Copper	
Billing Boats No.	30	= Dark Ad Grey	
Billing Boats No.	32	= Lime	
Billing Boats No.	33	= Matt Mid Green	
Billing Boats No.	35	= Signal Red	
Billing Boats No.	36	= Stain	